

このデータは内容確認用であり、印刷に使用するデータではありません。
印刷は必ず AI データを使用してください。

This data is for sure the contents, not the data be used for printing.

When you make a print, please use the AI data always.

ブレード型充電式除雪機 サイドローラーの組立要領書

1. 梱包内容品の確認

ダンボール箱に各部品が入っているか、取り出して確認します。

NO.	品名	個数	備考
①	サイドローラー(左)	1	
②	サイドローラー(右)	1	
③	サイドローラー固定ボルト	4	①, ②の固定に使用
④	サイドローラーの組立要領書	1	本紙

2. 組立要領

(1) 左側のサイドプレートを固定しているボルト2本を外します。

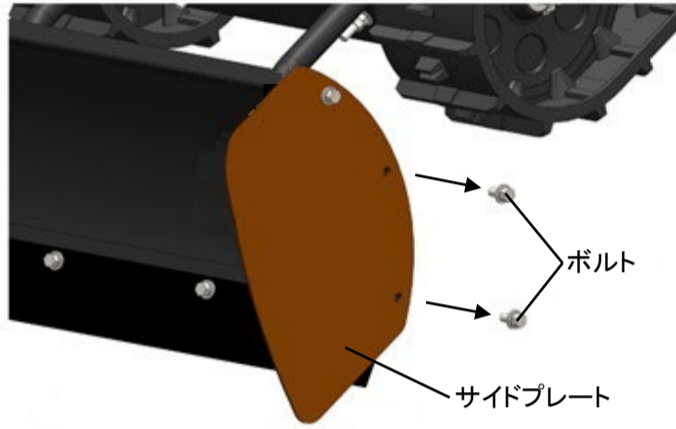

(2) ①サイドローラー(左)をサイドプレートに取り付けします。

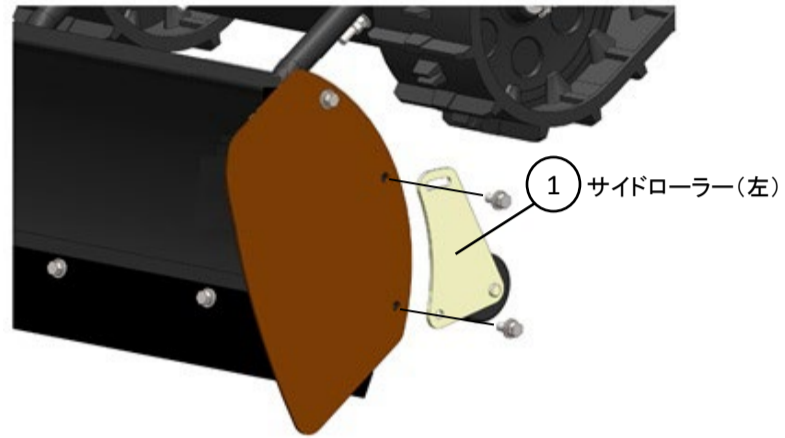

(3) ③サイドローラー固定ボルト2本をしっかり締めます。

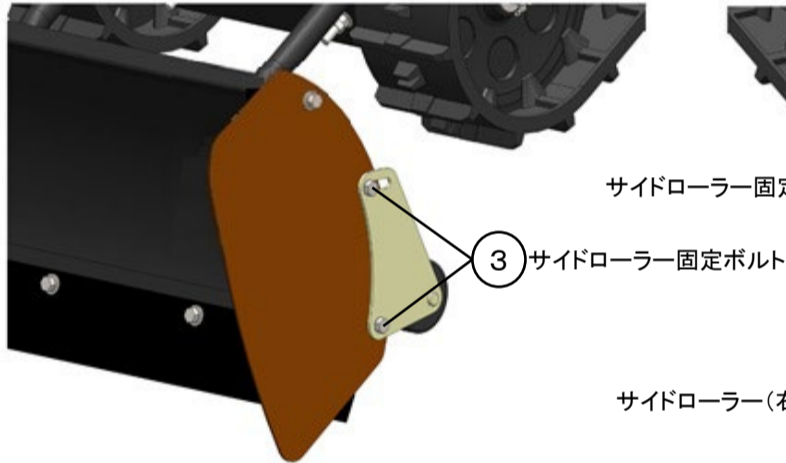

(4) ②サイドローラー(右)も、同様に取付けします。

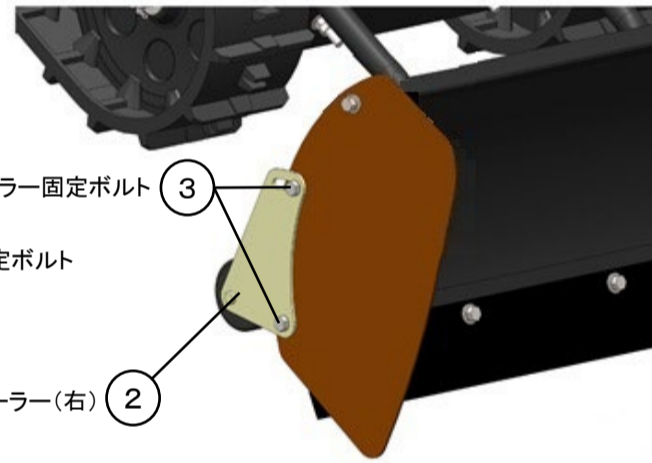

3. サイドローラーの高さ調整

(1) ブレードを地面に近づけたい場合

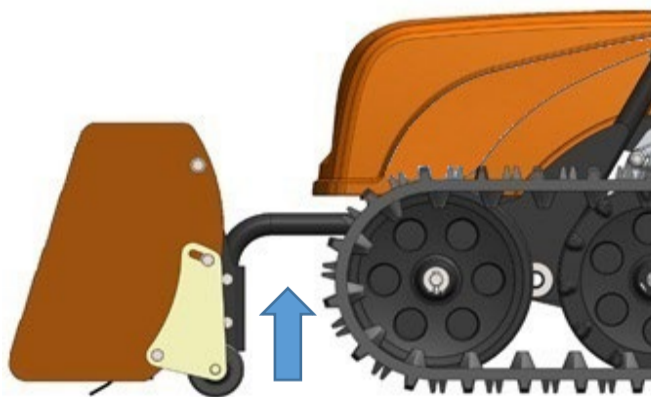

- ③サイドローラー固定ボルトを緩めて、サイドローラーを持上げます。
- 任意の高さで、③サイドローラー固定ボルトをしっかり締めます。

(2) ブレードを地面から離したい場合

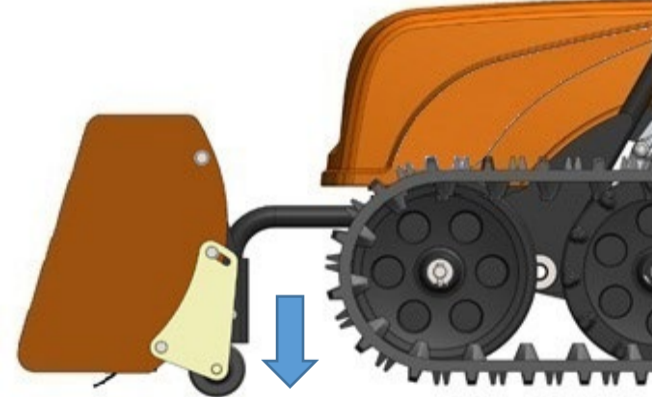

- ③サイドローラー固定ボルトを緩めて、サイドローラーを下げます。
- 任意の高さで、③サイドローラー固定ボルトをしっかり締めます。

★取付け上のご注意

- ・主電源スイッチを「切」にしてください。
- ・平坦・水平な場所で作業してください。
- ・ブレードの下に、木片などを敷いておくと、左右の高さ調整が均等に行えます。

