

Engine Pump  
Moto-pompe  
motorpumpe  
Motopompa  
Bomba del Motor

---

Model  
Modèle  
Modell  
Modello  
Modelo

---

《SEV-25L》

INSTRUCTION MANUAL  
MANUEL D'UTILISATION  
BEDIENUNGSANLEITUNG  
MANUALE D'USO  
MANUAL DE INSTRUCCIONES

---

Original instructions

**KOSHIN LTD.**

[www.koshinpump.com](http://www.koshinpump.com)

12 Kami-Hachinotsubo Kotari, Nagaokakyo City, Kyoto 617-8511 JAPAN  
TEL.+81-75-954-6111 FAX.+81-75-954-6119



# High Performance Self-Priming Engine Pump HIDELS PUMP

## OPERATION MANUAL

- Thank you for purchasing KOSHIN HIDELS PUMP.
- This manual is prepared for your safety when operating pump/ Please read carefully and comprehend fully before use. (Wrong usage could cause injury or death.)
- Please keep this manual handy for future reference.

### ■ Nomenclature

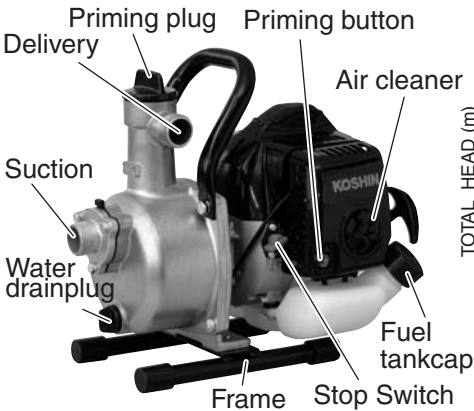

### ■ Performance curve

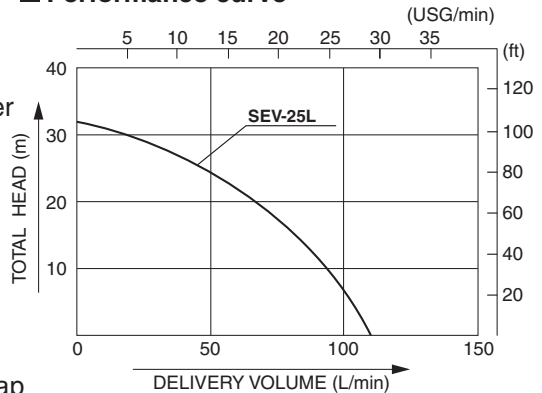

Note: Performance ratings are guaranteed minimum, not inflated maximum.

### ■ Specifications

Model		SEV-25L
PUMP	Connection Dia	25 mm (1")
	Connection Thread	Outer Pipe Thread
	Total head	32 m (105 ft)
	Delivery Volume	110 L/min (29 USG/min)
	Max. Suction Head	8 m (26 ft)
ENGINE	Type	Forced Air Cooling 2 Stroke Gasoline Engine
	Model	KC 26
	Displacement	26 cc
	Spark Plug Model	RCJ6Y
	Output Max. Power	0.7 kW (0.93 PS) / 7500 rpm
	Fuel	2 Stroke Mixed Gas and Oil(50:1)
	Fuel Tank Capacity	0.6 L
	Starting Method	Recoil Starter
Standard Accessory	1 Strainer, 2 Hose Couplings, 3 Hose Bands ( $\varnothing 32$ ), 1 Engine Tool Set	
Net Weight	5.5 kg (12.1 lbs)	

### ■ Standard Accessories

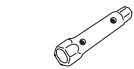

1 Engine Tool Set



2 Hose Couplings

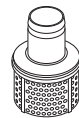

1 Strainer



3 Hose Bands

## PARTS LIST

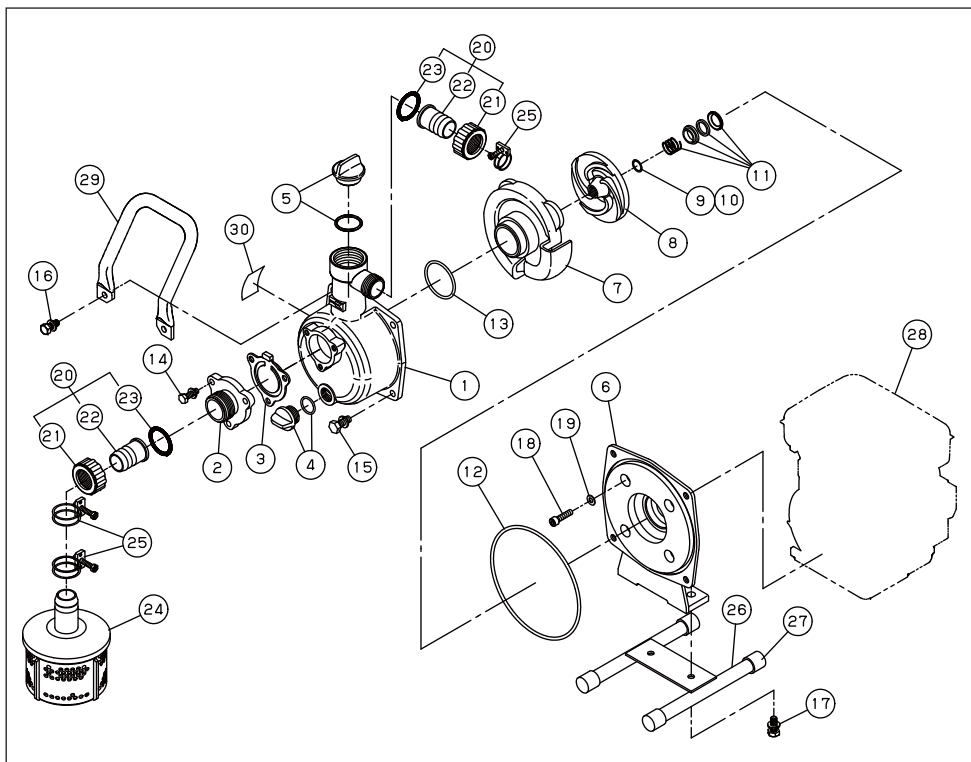

## SEV-25L

No.	PARTS CODE	PARTS NAME	QTY
1	0113329	PUMP CASE	1
2	0113325	SUCTION FLANGE	1
3	0113326	CHECK VALVE	1
4	0148010	15A PLUG SET	1
5	0118450	32A PLUG SET	1
6	0114992	FLANGE BRACKET	1
7	0112528	VOLUTE CASING	1
8	0114993	IMPELLER	1
9	0140251	ADJUSTING WASHER (0.3)	1
10	0121628	ADJUSTING WASHER (0.6)	1
11	0116054	MECHANICAL SEAL	1
12	890255031	O-RING (1517-31)	1
13	889855042	O-RING (P42)	1
14	743119032	BOLT (M6X20)	3
15	743119045	BOLT (M8X20)	2
16	743119046	BOLT (M8X22)	2
17	743119043	BOLT (M8X16)	2
18	734532274	SOCKET BOLT (M5X40)	4
19	854255005	SEAL WASHER (φ5)	4

No.	PARTS CODE	PARTS NAME	QTY
20	0348124	COUPLING SET	2
21	0121745	COUPLING	2
22	0121659	NIPPLE	2
23	0340065	COUPLING PACKING	2
24	0118193	STRAINER	1
25	940019032	HOSE BAND (φ32)	3
26	0118267	BASE SET	1
27	0112576	PIPE RUBBER	4
28	—	ENGINE (KC26-B0)	1
29	0114277	HANDLE	1
30	0121740	NAME PLATE	1

## CAUTION

### 1. Application

#### 1. Application

As this pump is exclusively used for agriculture, do not apply muddy water.

\*Trouble if you don't observe.

Damage of mechanical seal

### 2. Priming

As this pump is of self-priming type, pour water fully from priming port before running.

\*Trouble if you don't observe.

Impossible pumping

Damage of mechanical seal



### 3. Fuel supply

Fill the fuel tank with the fuel. Be sure to stop the engine before supplying the fuel. Fuel to be used; Mixture of oil and gasoline mixed at the ratio of 50 (lead-free gasoline):1 (oil).

When the quality of mixed oil is low, the ignition plug is contaminated excessively and an increased amount of carbon accumulates in the muffler and cylinder.

Be sure to use the oil specially made for 2 cycles and sold by each petroleum maker in the commercial market.

### 4. Connection of suction hose

If priming is not made by running after pouring water from priming port, it is almost because of imperfect connection of suction hose. In such a case, run after checking again connectin of hose.

\*Trouble if you don't observe.

Impossible pumping

### 5. Drain of water after use

Water inside casing freezes at below 0°C in winter and thereby pump may possibly be broken. After use, drain water from drain port at bottom to store.

\*Trouble if you don't observe.

Breakage of pump casing

## 6. Long storage

Discharge fuel in fuel tank and carburettor entirely.

\*Trouble if you don't observe.

Impossible to start engine (With regard to engine, refer to instruction manual of engine.)

## 7. Avoid water hammer

Don't step on the discharge hose or abrupt valve operation.

Trouble if you don't observe.

Breakage of pump casing.

## DAILY ROUTINE CHECKS

### • DAILY CHECK

Make the following daily checks without fail before starting Pump.

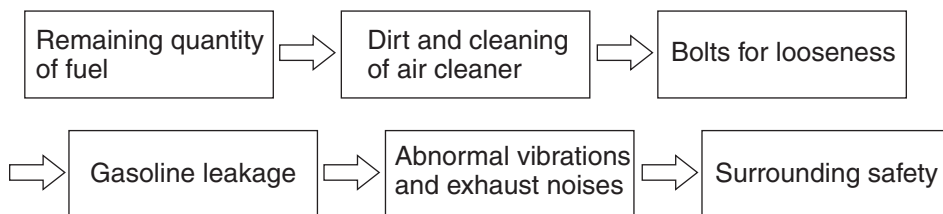

### • ROUTINE CHECK

perform maintenance and checks according to the following check list (when the engine is employed under ordinary conditions) to maintain the engine in good operating conditions.

	8 hours (daily)	50 hours (weekly)	100 hours (monthly)	200 hours
Clean engine and check bolts and nuts.	○(daily)			
Clean spark plug.		○		
Clean air cleaner.		○		
Clean and adjust spark plug gap.			○	
Clean fuel strainer.			○	
Clean and adjust carburetor.			○	
Remove the pump casing and clean				○
Clean fuel tank.				○
Overhaul engine.				○

**CAUTION:** Replace rubber pipes for passage every two years. If and when fuel leakage is found, replace pipe at once.

## Preparation before engine pump operation

### 1.WATER

- Remove priming plug and add water until pump casing is filled up with water.

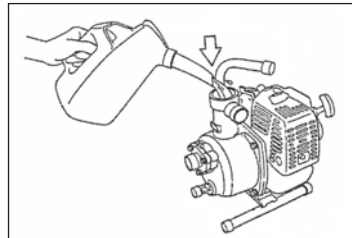

**⚠ CAUTION** Dry running without water may cause damage of mechanical seal.

### 2.HOSE INSTALLATION

- a.Install the hose joints on the pump.

**⚠ CAUTION** When installing the joints to the pump, be sure the gasket is in place.

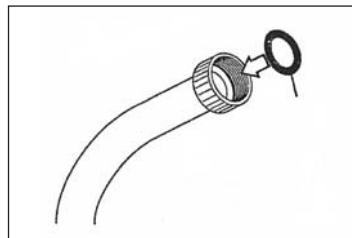

- b.Connect the hoses on the joints with band.

Note:Should air leak, water will not be drawn up.

- Important:
- a:Use hard suction hose.
  - b.Connect the suction hose certainly and tightened with coupling and hose band.
  - c.Connect the strainer to the suction hose end.

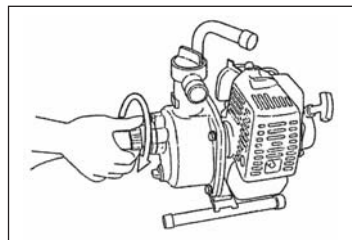

### 3.FUEL REPLENISHMENT

- Attention:
- a. Never refuel while smoking or in the vicinity of an open flame.
  - b.After refueling, make sure the tank cap is tightened securely.
  - c.Before refueling, be sure to stop engine. Leave it more than 2minutes for cooling-down.

Notice:Use the mixture fuel prepared by mixing gasoline and exclusive 2-cycle oil at ratio of 50:1

## PREPARATION FOR LONG STORAGE

### ●LONG TIME STORAGE

- Drain fuel from the fuel cock and the carburetor.
- Feed 5~6cc of motor oil into the spark plug hole.
- Pull the recoil starter rope until it feels heavy.  
(This prevents the cylinder from rusting.)
- Drain water from the pump completely.
- Place a cover on the engine to protect it from dust and dirt.

### TROUBLE & REMEDY

Pump does not revolve.	<ul style="list-style-type: none"> <li>— Rusting inside engine (Refer to instruction manual of engine)</li> <li>— Burning of engine (Refer to instruction manual of engine)</li> <li>— Sticking of impeller (Disassemble &amp; clean)</li> </ul>
Pumping volume is small.	<ul style="list-style-type: none"> <li>— Entrance of air at suction side (Check piping at suction side)</li> <li>— Drop of engine output (Repair)</li> <li>— Breakage of mechanical seal (Replace mechanical seal)</li> <li>— High suction lift. (Lower)</li> <li>— Thin or long or kink of hose (Thicken or shorten or straighten)</li> <li>— Leak of water from water passage (Stop leak)</li> <li>— Clogging of foreign substance in impeller (DISASSEMBLE &amp; clean)</li> <li>— Wear of impeller (Replace impeller)</li> </ul>
Pump does not self-prime.	<ul style="list-style-type: none"> <li>— Suction of air at suction side (Check piping at suction side)</li> <li>— Insufficient priming water inside pump casing (Prime fully)</li> <li>— Imperfect tightening of drain cock (Tighten)</li> <li>— Imperfect revolution of engine (Repair engine)</li> <li>— Entrance of air from mechanical seal (Replace mechanical seal)</li> </ul>



## 4.SARTING

1. To start the pump turn on the engine switch.
2. Press the priming button repeatedly with a finger till it touches the bottom.(In order to pump up the fuel and ensure a smooth start.)
3. Move the choke lever to the fully closed position.  
(Lift up the lever upwards)  
When fuel is remaining and the engine and the engine is warm, move choke lever to the fully open position.(Pull down the lever.)
4. Move the throttle lever to the position newer the center between the low speed and high speed position.
5. Grasp the recoil starter knob and pull it rapidly.
6. After starting, watch the engine condition and move the choke lever slowly to the full open position.(Pull down the lever.)

Note:When the explosion sound is heard, but the engine does not start, move the choke lever to the full open position and again pull the starter knob rapidly.

This engine is of construction that the fuel returns to the fuel tank when the priming pump is operated. Even if the pump is operated a little too much, the fuel will not be pumped up excessively, it should be operated sufficiently. Because, when it is insufficient starting trouble may be raised.

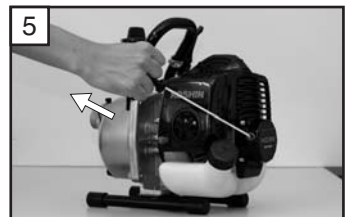
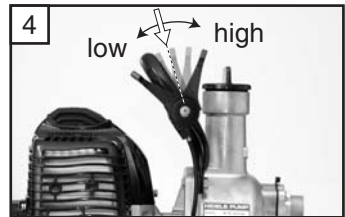
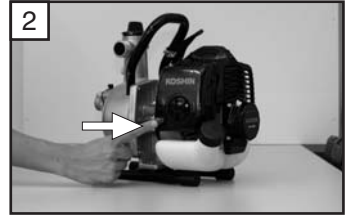

## STOPPING ENGINE

**1. Move the throttle lever to the low speed position.**

**2. To stop the pump turn off the engine switch.**

Note: Do not stop engine suddenly while running at high speed.

- Should refuel before all fuel consumed in order to ensure a smooth restart.
- For storage, drain fuel from the fuel tank, the carburetor.

And start the engine until the remained fuel in the engine consumed.

Attention: During summer when the engine is stopped for rest, place on the horizontally flat, be careful that the inner packing of tank cap is not submerged in the fuel as shown on the right illustration.

If the air hole submerged in the fuel, the fuel may leak due to the increase inner pressure in the fuel tank.

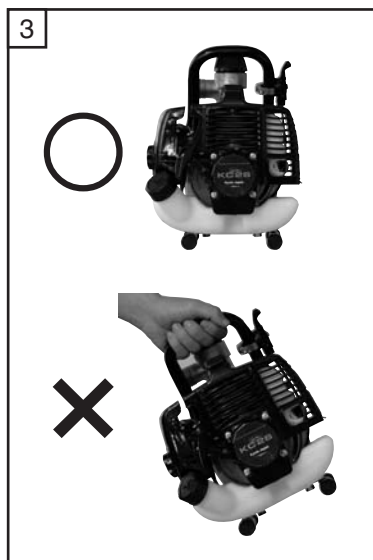
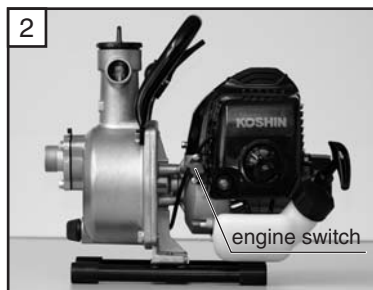

## Operation

- After engine start, move the throttle lever to low speed position and warm up the engine for about one minutes. As the engine become warm, smooth acceleration will be obtained.



- Since every part of the engine is not well lubricated at the starting, avoid increasing the engine revolution rapidly.
- When the throttle is in full open position, the engine revolution becomes considerably high, and that not only gives a bad effect on the engine life but also cause the engine failure.

## Carburetor adjusting

Revolution of the engine is already adjusted in best condition before delivery.  
Do not adjust revolution unless engine does not work well.

- Use the low speed adjusting screw to adjust low speed revolution  
Right Turn:increase revolution
- Left Turn:decrease revolution

Carburetor is already adjusted in best condition before delivery.

low speed adjusting screw

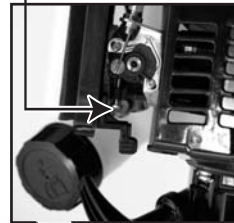

# Motopompe auto-amorçante hautes performances POMPE HIDELS

## MODE D'EMPLOI

- Nous vous remercions d'avoir acheté la POMPE HIDELS KOSHIN.
- Ce manuel a été préparé pour que vous puissiez utiliser la pompe en toute sécurité. Veuillez le lire attentivement et bien le comprendre avant d'utiliser la pompe. (Une mauvaise utilisation pourrait entraîner des blessures ou un décès.)
- Veuillez conserver ce manuel à portée de main pour pouvoir vous y référer ultérieurement.

### ■ Nomenclature

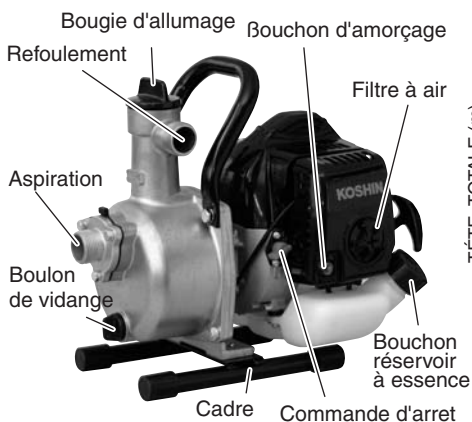

### ■ Courbe de performance

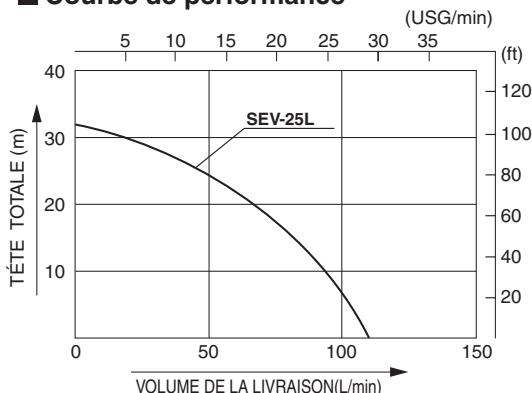

Note: Performance ratings are guaranteed minimum, not inflated maximum.

### ■ SPÉCIFICATIONS

Modèle		SEV-25L
POMPE	Diam. de Connexion	25 mm (1")
	Filetage de Connexion	Filetage du tuyau extérieur
	Hauteur manométrique totale	32 m (105 ft)
	Volume Fourni	110 L/min (29 USG/min)
	Hauteur Manométrique d'aspiration Max.	8 m (26 ft)
MOTEUR	Type	Moteur 2 Temps à Essence Refroidi par Air Forcé
	Modèle	KC 26
	Cylindrée	26 cc
	Modèle de Bougie d'Allumage	RCJ6Y
	Puissance de Sortie Max.	0.7 kW (0.93 PS) / 7500 rpm
	Carburant	Mélange Essence et Huile 2 Temps (50:1)
	Contenance du Réservoir à Carburant	0.6 L
	Méthode de Démarrage	Démarrateur à Lanceur
Accessoires Standard	1 Filtre, 2 Accouplements de Tuyau, 3 Bandes de Tuyau ( $\varnothing$ 32), 1 Jeu d'Outils pour Moteur	
Poids Net	5.5 kg (12.1 lbs)	

### ■ Accessoires Standard



1 Jeu d'Outils pour Moteur



2 Accouplements de Tuyau



1 Filtre



3 Bandes de Tuyau

## ATTENTION

### 1. Application

#### 1. Application

Comme cette pompe est utilisée uniquement pour l'agriculture, n'appliquez pas d'eau boueuse.

\* Problème en cas de non-observation:

Domage de la garniture mécanique

### 2. Amorçage

Comme cette pompe est du type auto-amorçante, versez de l'eau jusqu'à ras bord par l'orifice d'amorçage avant de mettre la pompe en marche.

\* Problème en cas de non-observation:

Amorçage impossible

Domage de la garniture mécanique

### 3. Alimentation en carburant

Remplissez de carburant le réservoir à carburant. Veillez à arrêter le moteur avant de verser le carburant. Carburant à utiliser: mélange d'huile et d'essence dans la proportion de 50 (essence sans plomb) : 1 (huile).

Si l'huile mélangée est de mauvaise qualité, la bougie d'allumage sera contaminée excessivement et une grande quantité de carbone s'accumulera dans le pot d'échappement et le cylindre. Veillez à utiliser de l'huile spéciale pour moteurs deux temps vendue dans le commerce par un fabricant de produits pétroliers.

### 4. Connexion du tuyau d'aspiration

Si l'amorçage ne peut pas être effectué en actionnant le moteur après avoir versé de l'eau par l'orifice d'amorçage, ceci est presque toujours dû à une connexion imparfaite du tuyau d'aspiration. Dans ce cas, actionnez à nouveau le moteur après avoir vérifié la connexion du tuyau.

\* Problème en cas de non-observation: Amorçage impossible

### 5. Évacuation de l'eau après l'utilisation

L'eau présente dans le boîtier de la pompe gèle au-dessous de 0°C en hiver, ce qui risque de causer une rupture de la pompe. Après avoir utilisé la pompe, évacuez l'eau par l'orifice d'évacuation situé en bas avant de ranger la pompe.

\* Problème en cas de non-observation: Rupture du boîtier de la pompe



## 6. Rangement de longue durée

Évacuez complètement le carburant du réservoir à carburant et du carburateur.\* Problème en cas de non-observation: Impossible de démarrer le moteur (Pour plus de détails concernant le moteur, reportez-vous au mode d'emploi du moteur.)

## 7. Évitez les coups de bélier

Veillez à ne pas marcher sur le tuyau d'évacuation et à ne pas actionner les clapets trop brusquement.\* Problème en cas de non-observation: Rupture du boîtier de la pompe

## VÉRIFICATIONS DE ROUTINE QUOTIDIENNES

### • VÉRIFICATION QUOTIDIENNE

Effectuez absolument les vérifications quotidiennes suivantes avant de faire démarrer la pompe.

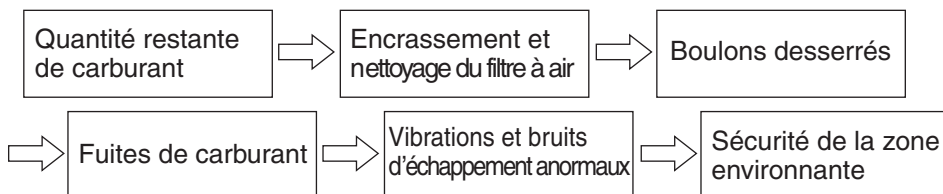

### • VÉRIFICATIONS DE ROUTINE

Effectuez les opérations d'entretien et de vérification conformément à la liste des vérifications suivante (quand le moteur est utilisé dans des conditions ordinaires) pour garder le moteur en bon état de marche.

	8 heures (une fois par jour)	50 heures (une fois par semaine)	100 heures (une fois par mois)	200 heures
Nettoyez le moteur et vérifiez les boulons et les écrous.	<input type="radio"/> (une fois par jour)			
Nettoyez la bougie d'allumage.		<input type="radio"/>		
Nettoyez le filtre à air.		<input type="radio"/>		
Nettoyez et réglez l'écartement des électrodes de la bougie d'allumage.			<input type="radio"/>	
Nettoyez le filtre à carburant.			<input type="radio"/>	
Nettoyez et réglez le carburateur.			<input type="radio"/>	
Retirez le boîtier de la pompe et nettoyez-le.				<input type="radio"/>
Nettoyez le réservoir à carburant.				<input type="radio"/>
Réviser le moteur.				<input type="radio"/>

**ATTENTION:** Remplacez les tuyaux en caoutchouc pour la conduite tous les deux ans. Si vous détectez une fuite de carburant, remplacez immédiatement le tuyau.

# Préparatifs avant l'utilisation de la motopompe

## 1. EAU

- Retirez le bouchon d'amorçage et ajoutez de l'eau jusqu'à ce que le boîtier de la pompe soit plein d'eau.

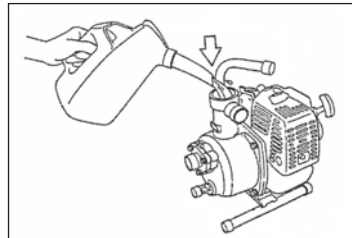

### ⚠ ATTENTION

Le fonctionnement à sec sans eau risque d'endommager la garniture mécanique.

## 2. INSTALLATION DU TUYAU

- a. Installez les joints du tuyau sur la pompe.

### ⚠ ATTENTION

Lorsque vous installez les joints sur la pompe, veillez à ce que la garniture soit en place.

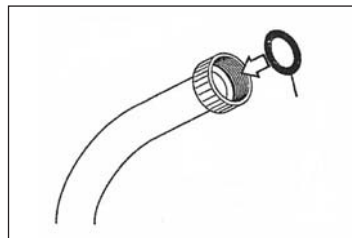

- b. Connectez les tuyaux sur les joints avec une bande.

Remarque: Si de l'air fuit, l'eau ne sera pas pompée.

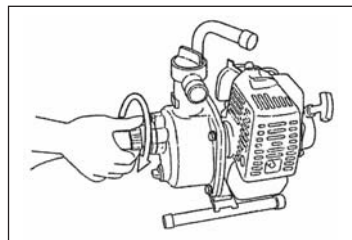

Important:

- Utilisez un tuyau d'aspiration rigide.
- Connectez le tuyau d'aspiration bien fermement et en serrant bien avec l'accouplement et la bande du tuyau.
- Connectez le filtre à l'extrémité du tuyau d'aspiration.

## 3. REMPLISSAGE DE CARBURANT

- Attention:
- Ne jamais effectuer le remplissage de carburant en fumant ou à proximité d'une flamme nue.
  - Une fois le remplissage de carburant effectué, veillez à bien resserrer le bouchon du réservoir à carburant.
  - Avant d'effectuer le remplissage de carburant, veillez à arrêter le moteur. Laissez-le refroidir pendant plus de deux minutes.

Note: Utilisez un mélange de carburant préparé en mélangeant de l'essence avec de l'huile spéciale pour moteur deux temps dans la proportion de 50:1.

## PRÉPARATIFS POUR RANGEMENT DE LONGUE DURÉE

### ●RANGEMENT DE LONGUE DURÉE

- Évacuez le carburant par le robinet de carburant et le carburateur.
- Versez 5 à 6 cm<sup>3</sup> d'huile moteur dans l'orifice de la bougie d'allumage.
- Tirez le fil du démarreur à lanceur jusqu'à ce que vous sentiez qu'il résiste. (Ceci empêche le cylindre de rouiller.)
- Évacuez complètement l'eau de la pompe.
- Placez une housse sur le moteur pour le protéger contre la poussière et les saletés.

### PROBLÈMES ET REMÈDES

La pompe ne tourne pas.	— Rouille à l'intérieur du moteur (Reportez-vous au mode d'emploi du moteur.)
	— Moteur grillé (Reportez-vous au mode d'emploi du moteur.)
	— Roue de la pompe bloquée (Démontez et nettoyez.)
Le volume de pompage est faible.	— Pénétration d'air du côté aspiration (Vérifiez la tuyauterie du côté aspiration.)
	— Baisse de puissance du moteur (Réparez.)
	— Rupture de la garniture mécanique (Remplacez la garniture mécanique.)
	— Grande hauteur d'aspiration (Diminuez.)
	— Tuyau trop fin, trop long ou tordu (Épaississez, raccourcissez ou redressez le tuyau.)
	— Fuite d'eau par la conduite d'eau (Éliminez la fuite.)
	— Encrassement ou corps étrangers dans la roue de la pompe (Démontez et nettoyez.)
	— Usure de la roue de la pompe (Remplacez la roue de la pompe.)
La pompe n'effectue pas l'auto amorçage.	— Aspiration d'air du côté aspiration (Vérifiez la tuyauterie du côté aspiration.)
	— Eau d'amorçage insuffisante à l'intérieur du boîtier de la pompe (Amorcez complètement.)
	— Robinet d'évacuation mal serré. (Serrez.)
	— Rotation imparfaite du moteur (Réparez le moteur.)
	— Pénétration d'air par la garniture mécanique (Remplacez la garniture mécanique.)



## 4. DÉMARRAGE

1. Pour démarrer la pompe, mettez l'interrupteur du moteur sur la position de marche.
2. Appuyez à plusieurs reprises sur le bouton d'amorçage avec le doigt jusqu'à ce qu'il touche le bas. (Afin de pomper le carburant et d'assurer un bon démarrage.)
3. Placez le levier d'étrangleur sur la position complètement fermée. (Élevez le levier.)  
Lorsqu'il reste du carburant et que le moteur est chaud, placez le levier d'étrangleur sur la position complètement ouverte. (Abaissez le levier.)
4. Placez le levier des gaz à la position proche du centre entre la position de petite vitesse et la position de grande vitesse.
5. Saisissez le bouton du démarreur à lanceur et tirez-le rapidement.
6. Une fois que la pompe a démarré, observez le fonctionnement du moteur et déplacez progressivement le levier d'étrangleur jusqu'à la position complètement ouverte. (Abaissez le levier.)

Remarque: Si le moteur émet un bruit d'explosion mais qu'il ne démarre pas, placez le levier d'étrangleur sur la position complètement ouverte, puis tirez à nouveau rapidement le bouton du démarreur.

Ce moteur a été conçu de manière que le carburant revienne dans le réservoir à carburant lorsque la pompe d'amorçage est actionnée. Même si vous actionnez un peu trop la pompe, le carburant ne sera pas pompé excessivement, et sera actionné suffisamment. Car si l'actionnement était insuffisant, le démarrage serait mauvais.

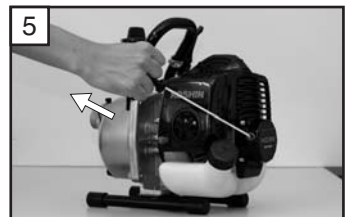
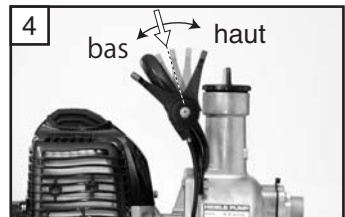
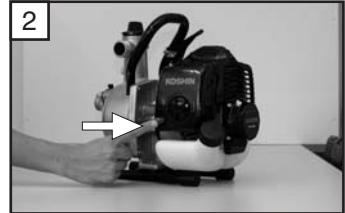

# ARRÊT DU MOTEUR

**1. Placez le levier des gaz sur la position de petite vitesse.**

**2. Pour arrêter la pompe, mettez l'interrupteur du moteur sur la position d'arrêt.**

Remarque:

N'arrêtez pas brusquement le moteur lorsqu'il tourne à grande vitesse.

- Effectuez un nouveau remplissage en carburant avant que tout le carburant soit consommé afin d'assurer un bon redémarrage.
- Avant de ranger la pompe, évacuez le carburant du réservoir à carburant et du carburateur.

Et faites fonctionner le moteur jusqu'à ce que tout le carburant qu'il contient ait été consommé.

Attention:

Pendant l'été, lorsque le moteur est laissé à l'arrêt, placez-le sur une surface horizontale, et veillez à ce que la garniture intérieure du bouchon du réservoir ne soit pas immergée dans le carburant, comme indiqué sur l'illustration ci-contre à droite.

Si l'orifice d'air est immergé dans le carburant, le carburant risquera de fuir en raison de l'augmentation de la pression interne dans le réservoir à carburant.

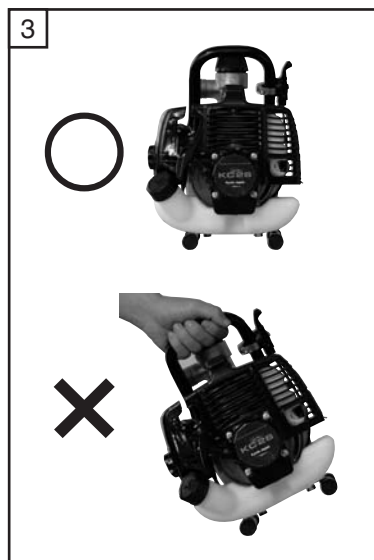

## Fonctionnement

FR

- Une fois que le moteur a démarré, placez le levier des gaz sur la position de petite vitesse et laissez chauffer le moteur pendant une minute environ. Lorsque le moteur est chaud, une bonne accélération est obtenue.

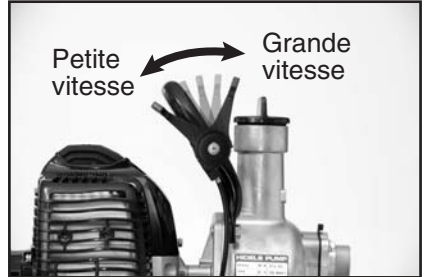

- Comme toutes les pièces du moteur ne sont pas bien lubrifiées au moment du démarrage, évitez d'augmenter trop brusquement la vitesse de rotation du moteur.
- Lorsque le papillon des gaz est en position complètement ouverte, le moteur tourne très vite; ceci non seulement a pour effet de réduire la durée de vie du moteur, mais cause aussi des pannes du moteur.

## Réglage du carburateur

La vitesse de rotation du moteur a déjà été réglée à l'état optimal avant la livraison. Veuillez donc ne pas régler à nouveau la vitesse de rotation du moteur, sauf si celui-ci fonctionne mal.

- Utilisez la vis de réglage de petite vitesse pour régler la marche à petite vitesse.  
Tournée vers la droite: pour augmenter la vitesse de rotation
- Tournée vers la gauche: pour diminuer la vitesse de rotation

Vis de réglage de petite vitesse

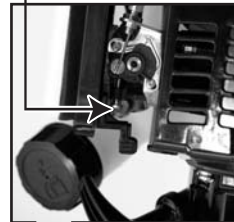

Le carburateur a déjà été réglé à l'état optimal avant la livraison.



# Selbstansaugende Hochleistungs-Motorpumpe HIDELS-PUMPEN

## BEDIENUNGSANLEITUNG

DE

- Wir danken Ihnen für den Kauf dieser KOSHIN HIDELS-PUMPE.
- Diese Anleitung dient dazu, Ihnen einen sicheren Betrieb der Pumpe zu gewährleisten. Bitte machen Sie sich mit dem Inhalt gut vertraut, bevor Sie die Pumpe zum ersten Mal verwenden (eine unsachgemäße Verwendung könnte schwere oder sogar tödliche Verletzungen verursachen).
- Bitte bewahren Sie diese Bedienungsanleitung griffbereit auf, um sich im Bedarfsfall jederzeit darauf beziehen zu können.

### ■ Teilebezeichnung



### ■ Leistungskurve

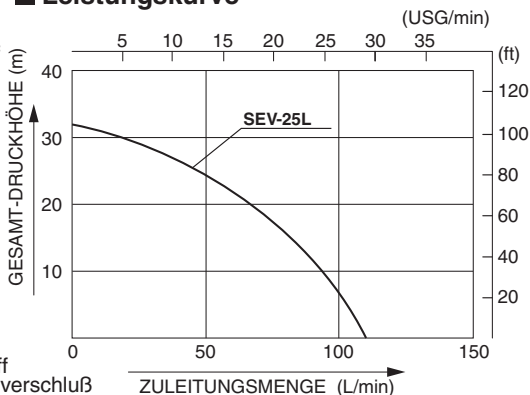

Note: Performance ratings are guaranteed minimum, not inflated maximum.

### ■ Technische Daten

Model		SEV-25L
PUMPE	Anschlussdurchmesser	25 mm
	Anschlussgewinde	Außen-Rohrgewinde
	Gesamtansaughöhe	32 m
	Fördervolumen	110 L/min
	Maximale Ansaughöhe	8 m
MOTOR	Typ	Zweitakt-Benzinmotor mit Zwangsluftkühlung
	Modell	KC 26
	Hubraum	26 cm <sup>3</sup>
	Zündkerzentyp	RCJ6Y
	Maximale Ausgangsleistung	0.7 kW (0.93 PS)/7500 U/min
	Kraftstoff	Kraftstoff-/Ölgemisch für Zweitaktmotoren (50:1)
	Kapazität des Kraftstofftanks	0.6 Liter
	Anlassmethode	Seilzuganlasser
Standard-Zubehör	1 Filter, 2 Schlauchverbindungen, 3 Schlauchschellen (ø 32), 1 Werkzeugsatz für den Motor	
Nettogewicht	5.5 kg	

### ■ Standard-Zubehör



## VORSICHT

### 1. Anwendung

#### 1. Anwendung

Diese Pumpe ist zum ausschließlichen Einsatz in der Landwirtschaft vorgesehen; aus diesem Grund muss das Pumpen von Schmutzwasser vermieden werden.

\*Folgen bei Nichtbeachtung:  
Beschädigung der Gleitringdichtung

### 2. Primärfüllung

Diese Pumpe ist selbstansaugend, daher muss vor dem Anlassen das Pumpengehäuse am Einfüllstopfen ganz aufgefüllt werden.

\*Folgen bei Nichtbeachtung:  
Kein Pumpvorgang möglich.  
Beschädigung der Gleitringdichtung

### 3. Kraftstoffversorgung

Den Kraftstofftank mit Kraftstoff auffüllen. Vor dem Auffüllen mit Kraftstoff unbedingt den Motor abstellen. Es muss eine Kraftstoff-/Ölmischung im Verhältnis von 50:1 (bleifreier Kraftstoff/Öl) verwendet werden.

Wenn die Kraftstoffmischung nicht der vorgeschriebenen Qualität entspricht, verursacht dies eine übermäßige Verschmutzung der Zündkerze; dies führt zu erhöhten Ablagerungen von Verbrennungsrückständen in Schalldämpfer und Zylinder.

Aus diesem Grund muss unbedingt ein speziell für Zweitaktmotoren vorgeschriebenes Öl verwendet werden, das von den jeweiligen Kraftstoffherstellern im Fachhandel angeboten wird.

### 4. Anschluss des Ansaugschlauchs

Wenn auch nach dem Auffüllen des Pumpengehäuses mit Wasser kein Saugvorgang festzustellen ist, kann mit ziemlicher Sicherheit auf einen inkorrekten Anschluss des Ansaugschlauchs geschlossen werden.

In diesem Fall muss der Anschluss des Schlauchs überprüft werden, bevor die Pumpe erneut eingeschaltet wird.

\*Folgen bei Nichtbeachtung:  
Kein Pumpvorgang möglich.

### 5. Ablassen des Wassers nach der Verwendung

Wasser, das im Pumpengehäuse verbleibt, gefriert bei Temperaturen unter 0°C, was eine Beschädigung der Pumpe verursachen könnte. Nach der Verwendung daher das Wasser am Ablassstopfen ablassen, bevor die Pumpe gelagert wird.

\*Folgen bei Nichtbeachtung:  
Beschädigung des Pumpengehäuses



## 6. Langzeitlagerung

Restkraftstoff aus dem Kraftstofftank und dem Vergaser restlos ablassen.

\*Folgen bei Nichtbeachtung:

Anlassvorgang wird schwierig oder unmöglich (für Einzelheiten zum Motor sich auf die Bedienungsanleitung des Motors beziehen).

## 7. Druckstöße vermeiden

Nicht auf den Auslassschlauch treten; abrupte Ventilbetätigungen sind zu vermeiden.

\*Folgen bei Nichtbeachtung:

Beschädigung des Pumpengehäuses.

## TÄGLICHE STANDARDKONTROLLEN

### • TÄGLICHE KONTROLLE

Die nachfolgenden Standardkontrollen müssen täglich vor dem Anlassen der Pumpe ausgeführt werden

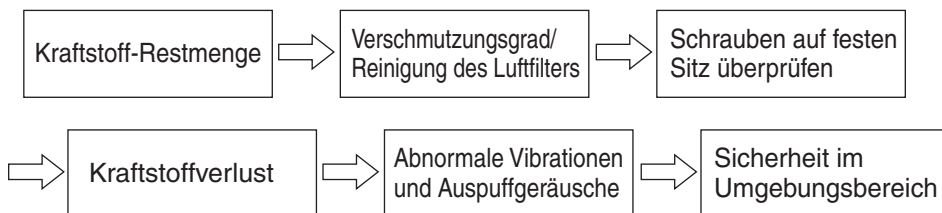

### • STANDARDKONTROLLEN

Überprüfungen und Wartungsarbeiten sind mit Hilfe der nachfolgenden Prüfliste auszuführen (soweit das Aggregat unter normalen Betriebsbedingungen verwendet wird), um das Gerät jederzeit in optimalem Betriebszustand zu halten.

	Nach 8 Betriebsstunden (täglich)	Nach 50 Betriebsstunden (wöchentlich)	Nach 100 Betriebsstunden (monatlich)	Nach 200 Betriebsstunden
Motor reinigen, alle Schrauben und Muttern überprüfen.	○(täglich)			
Die Zündkerze reinigen.		○		
Den Luftfilter reinigen.		○		
Den Elektrodenabstand einstellen, die Elektrode reinigen.			○	
Den Kraftstofffilter reinigen.			○	
Den Vergaser reinigen und einstellen.			○	
Das Pumpengehäuse ausbauen und reinigen.				○
Den Kraftstofftank reinigen.				○
Den Motor überholen.				○

VORSICHT: Die Gummischläuche alle zwei Jahre auswechseln. Sollte eine Undichtigkeit festgestellt werden, muss der betreffende Schlauch sofort ersetzt werden.

# Preparation before engine pump operation

## 1. WASSER

- Den Einfüllstutzen entfernen, dann Wasser einfüllen, bis das Pumpengehäuse restlos gefüllt ist.

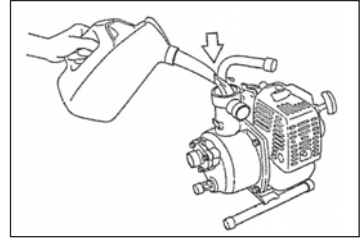

DE

<b>⚠ VORSICHT</b>	Ein Trockenlauf der Pumpe ohne Wasser kann eine Beschädigung der Gleitringdichtung verursachen.
-------------------	---

## 2. INSTALLATION DES ANSAUGSCHLAUCHS

a. Die Schlauchverbindungen an der Pumpe installieren.

<b>⚠ VORSICHT</b>	Beim Installieren der Schlauchverbindungen an der Pumpe sich vergewissern, dass der Dichtring korrekt eingepasst ist.
-------------------	---

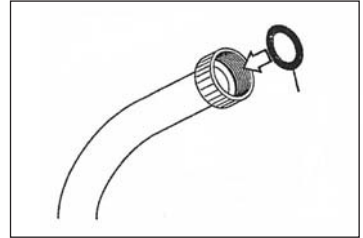

b. Die Schläuche mit einer Schlauchschelle an den Schlauchverbindungen befestigen.

Anmerkung: Im Falle einer Luftundichtigkeit kann kein Wasser angesaugt werden.

Wichtige Hinweise:	
a.	Einen festen Ansaugschlauch verwenden.
b.	Den Ansaugschlauch bis zum Anschlag aufschieben und mit einer Schlauchschelle am Verbindungsstück befestigen.
c.	Den Filter am Ende des Ansaugschlauchs anbringen.

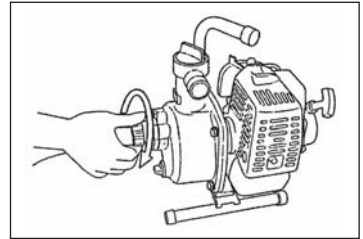

## 3. NACHFÜLLEN VON KRAFTSTOFF

Achtung: a. Niemals beim Auftanken rauchen; offene Flammen müssen unbedingt ferngehalten werden.	
b. Nach dem Auftanken sich vergewissern, dass der Tankdeckel fest angebracht wurde.	
c. Vor dem Auftanken unbedingt den Motor abstellen. Danach mindestens 2 Minuten warten, bis sich der Motor abgekühlt hat.	

Hinweis: Es muss ein Gemisch von Kraftstoff und Öl im Verhältnis 50:1 verwendet werden, das speziell für Zweitaktmotoren vorgesehen ist.

# VORBEREITUNGEN FÜR DIE LANGZEITLAGERUNG

## •LANGZEITLAGERUNG

- Den Kraftstoff am Kraftstoffhahn und dem Vergaser ablassen.
- 5-6 cm<sup>3</sup> Motoröl in die Zündkerzenöffnung eingießen.
- Den Seilzuganlasser ziehen, bis ein Widerstand verspürt wird.  
(Dies verhindert eine Rostbildung im Zylinder.)
- Das restliche Wasser komplett aus der Pumpe ablassen.
- Den Motor abdecken, um ihn vor Staub und Verschmutzung zu schützen.

## STÖRUNGEN UND ABHILFEMASSNAHMEN

Pumpe läuft nicht.

- Rostbildung im Innern des Motors  
(Hierzu sich auf die Bedienungsanleitung des Motors beziehen)
- Überhitzung des Motors  
(Hierzu sich auf die Bedienungsanleitung des Motors beziehen)
- Flügelrad klemmt  
(Zerlegen und reinigen)

Pumpenvolumen zu niedrig.

- Falschlufteintritt auf der Ansaugseite  
(Die Leitungen auf der Ansaugseite überprüfen)
- Starker Abfall der Motorleistung  
(Reparieren)
- Defekte Gleitringdichtung  
(Die Gleitringdichtung ersetzen)
- Übermäßige Ansaughöhe  
(Reduzieren)
- Ansaugschlauch zu dünn, zu lang oder geknickt  
(Größeren Durchmesser verwenden, den Schlauch kürzen oder ausrichten)
- Wasserverlust an den Leitungen  
(Die Undichtigkeit beseitigen)
- Flügelrad durch Fremdkörper blockiert  
(Zerlegen und reinigen)
- Verschleiß am Flügelrad  
(Das Flügelrad ersetzen)

Keine Selbstansaugung der Pumpe.

- Luftansaugung auf der Ansaugseite  
(Die Leitungen auf der Ansaugseite überprüfen)
- Nicht ausreichende Wassermenge im Pumpengehäuse  
(Komplett auffüllen)
- Inkorrektes Festziehen des Ablasshahns  
(Festziehen)
- Motor läuft nicht rund  
(Den Motor reparieren)
- Falschlufteintritt an der Gleitringdichtung  
(Die Gleitringdichtung ersetzen)



## 4. ANLASSEN

1. Zum Anlassen der Pumpe zuerst den Motorschalter einschalten.
2. Den Anlasskraftstoff-Knopf wiederholt mit einem Finger bis zum Anschlag drücken (dies befördert Kraftstoff zum Vergaser und ermöglicht ein problemloses Anspringen).
3. Den Choke-Hebel auf die ganz geschlossene Position stellen (den Hebel nach oben schieben). Beim Anlassen eines warmem Motors befindet sich noch ausreichend Kraftstoff im Vergaser; daher muss der Choke-Hebel auf die ganz geöffnete Position geschoben werden (den Hebel nach unten ziehen).
4. Den Gashebel ungefähr auf die Mittelposition zwischen der Niedrigdrehzahl- und Hochdrehzahlstellung schieben.
5. Am Knopf des Seilzuganlassers anfassend und dann kräftig durchziehen.
6. Nachdem der Motor angesprungen ist, den Leerlauf des Motors überwachen und den Choke-Hebel nach und nach auf die ganz geöffnete Position schieben (den Hebel nach unten ziehen).

Hinweis: Wenn der Motor ündet, aber nicht anspringt, muss der Choke-Hebel auf die ganz geöffnete Position geschoben werden; danach den Knopf des Seilzuganlassers erneut kräftig durchziehen.

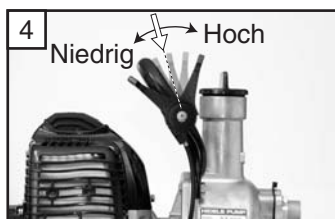
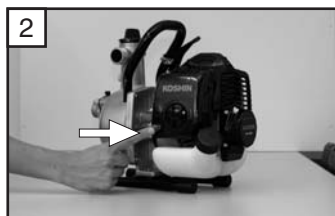

# ABSTELLEN DES MOTORS

**1. Den Gashebel auf die Position für die Niedrigdrehzahl bewegen.**



**2. Zum Abstellen der Pumpe den Motorschalter ausschalten.**



Zur Beachtung:

Den Motor nicht sofort ausschalten, wenn dieser mit hoher Drehzahl läuft.

- Bevor der Kraftstoff restlos aufgebraucht ist, sollte der Kraftstofftank aufgefüllt werden, um ein problemloses Wiederanlassen zu gewährleisten.
- Vor einer Langzeitlagerung muss der restliche Kraftstoff aus dem Kraftstofftank und dem Vergaser abgelassen werden. Danach den Motor anlassen und laufen lassen, bis der noch vorhandene Kraftstoff restlos aufgebraucht ist.

Achtung:

Wenn beim Einsatz in sommerlichen Temperaturen der Motor kurzzeitig abgestellt wird, muss dieser horizontal auf einer ebenen Fläche so abgelegt werden, dass die Innenseite des Tankdeckels nicht mit dem Kraftstoff in Kontakt kommt, wie in der nebenstehenden Abbildung gezeigt.

Wenn die Entlüftungsöffnung vom Kraftstoff überflutet wird, kann Kraftstoff ausfließen, bedingt durch den erhöhten Innendruck des Kraftstofftanks.

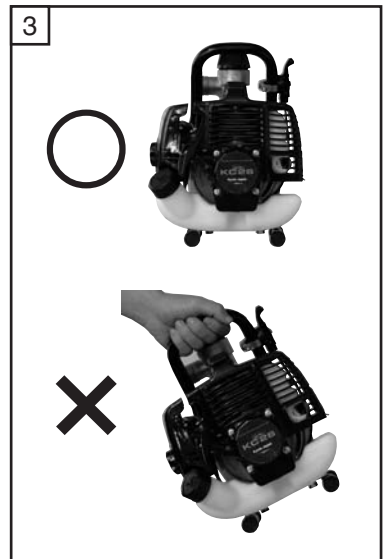

## Betrieb

- Nachdem der Motor angesprungen ist, den Gashebel auf die Niedrigdrehzahl-Position bewegen, um den Motor in dieser Stellung ungefähr eine Minute warmlaufen zu lassen. Wenn der Motor seine Betriebstemperatur erreicht hat, kann die Drehzahl nach und nach erhöht werden.



DE

- Da beim Anlassen noch nicht alle Komponenten des Motors mit Schmieröl versorgt werden, ist ein rapides Erhöhen der Motordrehzahl unbedingt zu vermeiden.
- In der Vollgasposition der Drosselklappe läuft der Motor mit hohen Drehzahlen, wodurch sich die Lebensdauer des Motors verkürzt und zu einer Funktionsstörung des Motors führen könnte.

## Einstellung des Vergasers

Die Drehzahl des Motors wurde vor dem Versand vom Werk bereits auf den optimalen Wert eingestellt. Eine weitere Einstellung der Drehzahl sollte daher nur dann vorgenommen werden, wenn dies wegen einer Motorstörung erforderlich wurde.

- Zum Einstellen der Motordrehzahl ist die Einstellschraube für den Niedrigdrehzahl-Bereich zu verwenden.  
Drehung nach rechts: Zum Erhöhen der Drehzahl
- Drehung nach links: Zum Reduzieren der Drehzahl

Einstellschraube für den Niedrigdrehzahl-Bereich

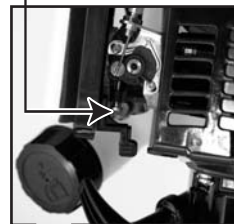

Der Vergaser wurde bereits vor dem Versand vom Werk auf den optimalen Wert eingestellt.

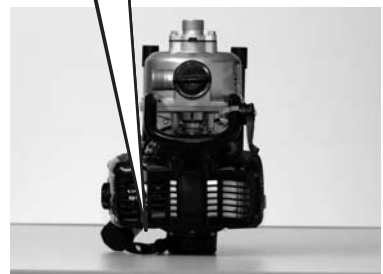

Pompa con Motore ad Auto-Innesto di Elevate Prestazioni

# POMPA HIDELS

## MANUALE D'USO

- Grazie per aver acquistato la POMPA KOSHIN HIDELS.
- Questo manuale è stato pensato per la vostra sicurezza durante l'utilizzo della pompa/Vi preghiamo di leggerlo attentamente e di comprenderlo pienamente prima dell'uso. (L'utilizzo scorretto potrebbe causare lesioni o persino la morte.)
- Tenere questo manuale a disposizione per utilizzo futuro.

### ■ Nomenclatura



### ■ Curva di prestazione

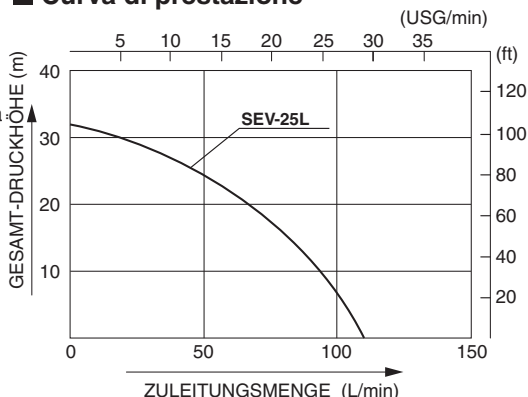

Note: Performance ratings are guaranteed minimum, not inflated maximum.

### ■ Specifiche

Modello		SEV-25L
POMPA	Diametro Connessione	25 mm (1")
	Filettatura Connessione	Filettatura Tubo Esterno
	Testa totale	32 m (105 ft)
	Volume Distribuzione	110 L/min (29 USG/min)
	Testa Max. Suzione	8 m (26 ft)
MOTORE	Tipo	Motore a Benzina 2 Corse con Raffreddamento Aria Forzato
	Modello	KC 26
	Spostamento	26 cc
	Modello Spina Scintilla	RCJ6Y
	Max. Potenza Uscita	0.7 kW (0.93 PS) / 7500 rpm
	Carburante	Miscela Gas e Olio 2 Corse (50:1)
	Capacità Serbatoio Carburante	0.6 L
	Metodo di Avviamento	Avviamento a rinculo
Accessorio Standard	1 Filtro, 2 Raccordi Tubo, 3 Fascette Tubo ( $\varnothing$ 32), 1 Set Attrezzi Motore	
Peso Netto	5.5 kg (12.1 lbs)	

### ■ Accessorio Standard

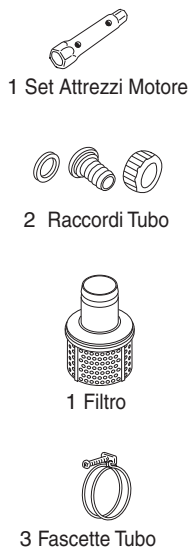

## CAUTELA

### 1. Applicazione

#### 1. Applicazione

Poiché questa pompa è utilizzata esclusivamente per l'agricoltura, non applicarvi acqua fangosa.

\* Problema causato dalla mancata osservanza.

Danni al sigillo meccanico

### 2. Innesto

Poiché questa pompa è di tipo ad auto-innesto, occorre riempirla d'acqua tramite la porta di innesto prima dell'utilizzo.

\* Problema causato dalla mancata osservanza.

Pompaggio impossibile

Danni al sigillo meccanico

### 3. Fornitura carburante

Riempire il serbatoio carburante con il carburante. Assicurarsi di fermare il motore prima del rifornimento carburante. Carburante da utilizzare: miscela di olio e benzina, miscelati nel rapporto di 50 (benzina senza piombo):1(olio). Se la qualità dell'olio miscelato è bassa, la spina di ignizione si sporca eccessivamente e una maggiore quantità di carbone si accumula nel silenziatore e nel cilindro. Assicurarsi di utilizzare l'olio speciale per 2 cicli in vendita presso tutti i produttori di petrolio sul mercato.

### 4. Connessione del tubo di suzione

If priming is not made by running after pouring water from priming port, it is almost because of imperfect connection of suction hose. In such sa case, run after checking again connectin of hose.

\*Trouble if you don't observe.

Impossible pumping

### 5. Drenaggio dell'acqua dopo l'utilizzo

L'acqua dentro l'involucro gela sotto i 0°C in inverno e, se ciò accade, la pompa potrebbe rompersi. Dopo l'utilizzo, drenare l'acqua dalla porta di drenaggio sul fondo prima di riporre l'unità.

\* Problema causato dalla mancata osservanza.

Rottura del corpo della pompa



## 6. Lunghi periodi di inutilizzo

Scaricare completamente il carburante presente nel serbatoio carburante e nel carburatore.

\* Problema causato dalla mancata osservanza.

Impossibilità di avviare il motore (per quanto riguarda il motore, consultare il manuale d'uso del motore.)

## 7. Evitare il martello d'acqua

Non calpestare il tubo di scarico, né interrompere improvvisamente l'operazione della valvola.

\* Problema causato dalla mancata osservanza.

Rottura del corpo della pompa.

## CONTROLLI GIORNALIERI DI ROUTINE

### • CONTROLLI GIORNALIERI

Effettuare senza eccezione i seguenti controlli giornalieri prima di avviare la pompa.

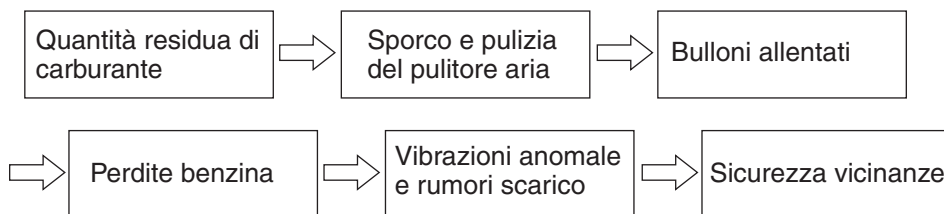

### • CONTROLLI DI ROUTINE

Effettuare la manutenzione e i controlli secondo la seguente lista controlli (se il motore viene utilizzato in condizioni ordinarie) per mantenere il motore in buone condizioni operative.

	8 ore (al giorno)	50 ore (a settimana)	100 ore (al mese)	200 ore
Pulire il motore e controllare i bulloni e i dadi.	○(al giorno)			
Pulire la spina scintilla.		○		
Pulire il pulitore aria.		○		
Pulire e regolare la fessura della spina scintilla.			○	
Pulire il filtro carburante.			○	
Pulire e regolare il carburatore.			○	
Rimuovere e pulire il corpo della pompa.				○
Pulire il serbatoio carburante.				○
Fare la revisione del motore.				○

**CAUTELA:** Sostituire i tubi di gomma per il passaggio ogni due anni. Se viene riscontrata una perdita di carburante, sostituire subito il tubo.

# Preparazione prima dell'utilizzo della pompa motore

## 1. ACQUA

- Rimuovere la spina di innesto e aggiungere acqua finché il corpo della pompa non è pieno d'acqua.

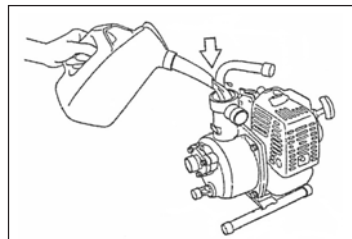

### ⚠ CAUTELA

L'operazione secca, senza utilizzo d'acqua, può provocare danni al sigillo meccanico.

## 2. INSTALLAZIONE TUBO

- a. Installare i giunti del tubo sulla pompa.

### ⚠ CAUTELA

Quando si installano i giunti sulla pompa, assicurarsi che la guarnizione sia ben posizionata.

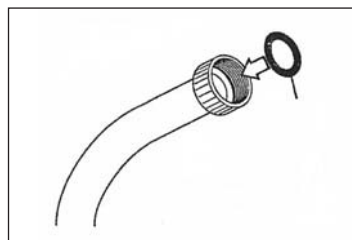

- b. Connettere i tubi ai giunti con la fascetta.

Nota: Se vi sono perdite d'aria, l'acqua non verrà aspirata.

Importante:

- Utilizzare un tubo di suzione duro.
- Connettere il tubo di suzione fissandolo bene con il raccordo e la fascetta del tubo.
- Connettere il filtro all'estremità del tubo di suzione.

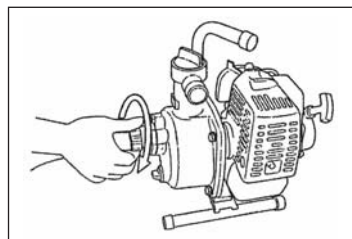

## 3. RIFORNIMENTO DI CARBURANTE

Attenzione:

- Non effettuare mai il rifornimento di carburante fumando, o in vicinanza di una fiamma aperta.
- Dopo il rifornimento, assicurarsi che il tappo del serbatoio sia ben avvitato.
- Prima del rifornimento, assicurarsi di spegnere il motore. Attendere almeno 2 minuti affinché si raffreddi.

Nota: Utilizzare il carburante miscelato preparato mescolando benzina e olio esclusivo a 2 cicli nel rapporto di 50:1

## PREPARAZIONE A INUTILIZZO PROLUNGATO

### ● INUTILIZZO DI LUNGO TERMINE

- Drenare il carburante dalla valvola carburante e dal carburatore.
- Aggiungere 5-6 cc di olio motore nel foro della spina scintilla.
- Tirare la corda dell'avviamento a rinculo finché non la si sente pesante.  
(Ciò previene l'arrugginimento del cilindro.)
- Drenare completamente l'acqua dalla pompa.
- Porre un coperchio sul motore per proteggerlo da polvere e sporcizia.

### PROBLEMI E RIMEDI

La pompa non gira .

- Ruggine all'interno del motore  
(Consultare il manuale di istruzioni del motore)
- Bruciatura motore  
(Consultare il manuale di istruzioni del motore)
- Grippaggio del girante  
(Smontarlo e pulirlo)

Il volume di pompaggio è piccolo.

- Entrata di aria dal lato di suzione  
(Controllare il tubo dal lato di suzione)
- Diminuzione dell'uscita motore  
(Riparare)
- Rottura del sigillo meccanico  
(Sostituire il sigillo meccanico)
- Sollevatore di suzione alto  
(Abbassarlo)
- Tubo sottile, lungo o piegato  
(Aumentarne lo spessore, accorciarlo o raddrizzarlo)
- Perdita d'acqua dal passaggio acqua  
(Fermare la perdita)
- Sostanze estranee intasano il girante  
(Smontarlo e pulirlo)
- Usura del girante  
(Sostituire il girante)

La pompa non esegue l'innesto automatico.

- Suzione aria dal lato di suzione  
(Controllare il tubo dal lato di suzione)
- Acqua di innesto insufficiente all'interno del corpo della pompa  
(Effettuare l'innesto completo)
- Stringimento imperfetto della valvola di drenaggio  
(Stringere)
- Rivoluzione imperfetta del motore  
(Riparare il motore)
- Entrata d'aria dal sigillo meccanico  
(Sostituire il sigillo meccanico)



## 4. AVVIO

1. Per avviare la pompa, accendere il motore con l'interruttore apposito.
2. Premere ripetutamente il tasto di innesto con un dito, finché non tocca il fondo. (Per pompare il carburante ed assicurare un avvio fluido.)
3. Porre la leva dell'aria in posizione di chiusura completa. (Sollevare la leva verso l'alto)  
Se rimane del carburante e il motore è caldo, muovere la leva dell'aria in posizione di apertura completa. (Tirare la leva verso il basso.)
4. Mettere la leva di strozzamento in posizione vicina al centro, tra la posizione di bassa velocità e la posizione di alta velocità.
5. Afferrare la manopola dell'avviamento a rinculo, e tirarla rapidamente.
6. Dopo l'avvio, controllare lo stato del motore e muovere lentamente la leva dell'aria in posizione di apertura completa. (Tirare giù la leva.)

Nota: Se si sente il suono dell'esplosione, ma il motore non parte, mettere la leva dell'aria in posizione di apertura completa e tirare di nuovo rapidamente la manopola dell'avviamento.

Questo motore è costruito in modo che il carburante ritorna al serbatoio carburante quando viene azionata la pompa di innesto. Anche se la pompa viene azionata troppo, il carburante non verrà pompato in maniera eccessiva, e conviene quindi azionarla quanto basta. Infatti, se l'azionamento è insufficiente, potrebbero verificarsi dei problemi di avvio.

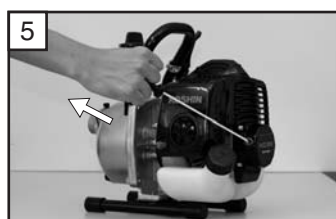
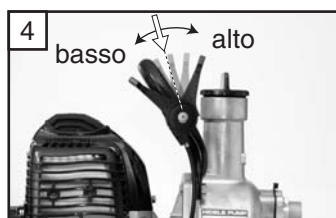
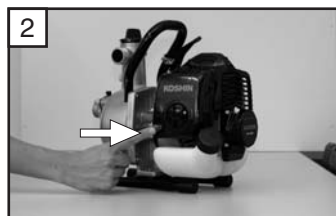

# SPEGNIMENTO DEL MOTORE

**1. Mettere la leva di strozzamento in posizione di bassa velocità.**

**2. Per arrestare la pompa, spegnere il motore con l'interruttore apposito.**

IT

Nota:

Non spegnere il motore all'improvviso durante l'operazione ad alta velocità.

- Occorre effettuare il rifornimento prima che tutto il carburante si consumi, in modo da garantire un riavvio fluido.
- Prima di riporre l'unità, drenare il carburante dal serbatoio carburante e dal carburatore. Avviare il motore e farlo andare fino al consumo del carburante residuo.

Attenzione:

Durante l'estate, quando il motore è fermo a riposo, porlo orizzontale, e fare attenzione che la guarnizione interna del tappo del serbatoio non sia immersa nel carburante,

Se il foro aria è immerso nel carburante, questo potrebbe fuoriuscire a causa dell'aumento della pressione interna del serbatoio carburante.

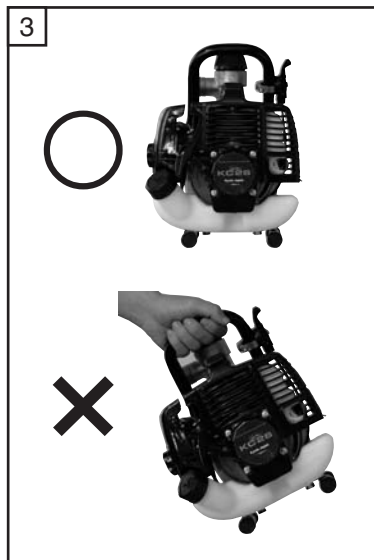

## Azionamento

- Dopo l'avvio del motore, mettere la leva di strozzamento in posizione di bassa velocità, e scaldare il motore per circa un minuto. Quando il motore sarà caldo, si avrà un'accelerazione fluida.



- Poiché non tutte le parti del motore sono ben lubrificate all'avvio, evitare di aumentare rapidamente le rivoluzioni del motore.
- Quando la leva di strozzamento è in posizione di completa apertura, le rivoluzioni del motore diventano molto rapide, e ciò non solo ha un effetto negativo sulla vita del motore, ma può anche causare errori di funzionamento del motore.

## Regolazione del carburatore

La rivoluzione del motore è già regolata sulle migliori condizioni prima della consegna. Non regolare la rivoluzione a meno che non vi siano malfunzionamenti del motore.

- Utilizzare la vite di regolazione bassa velocità per regolare la rivoluzione a bassa velocità. Ruotando a destra: aumentano le rivoluzioni
- Ruotando a sinistra: diminuiscono le rivoluzioni

Il carburatore è già regolato sulle migliori condizioni prima della consegna.

Vite di regolazione bassa velocità

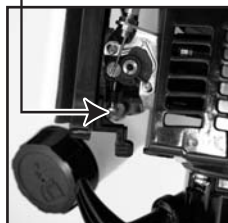

Bomba del motor de cebado automático de alto rendimiento

# BOMBA HIDELS

## MANUAL DE INSTRUCCIONES

- Muchas gracias por la adquisición de la BOMBA KOSHIN HIDELS.
- Este manual ha sido elaborado para que pueda operar la bomba con seguridad. Lea minuciosamente todo el manual antes de la utilización. (La utilización indebida puede ocasionar lesiones o incluso la muerte).
- Guarde este manual en un lugar accesible para poder consultarlo en el futuro.

### ■ Nomenclatura

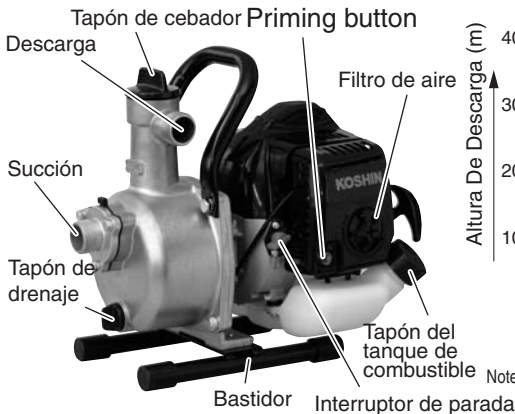

### ■ Curva de desempeño

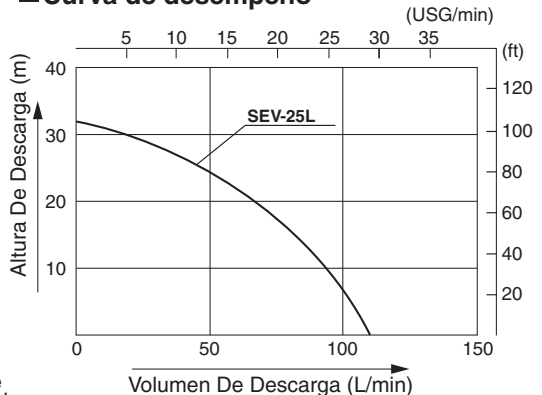

Note: Performance ratings are guaranteed minimum, not inflated maximum.

### ■ Specifiche

Modelo		SEV-25L
BOMBA	Diámetro de Conexión	25 mm (1pulg.)
	Rosca de Conexión	Rosca del Tubo Exterior
	Altura de elevación total	32 m (105 pies)
	Volumen de Suministro	110 l /min. (29 galones americanos/min.)
	Altura de Elevación de Succión Máx.	8 m (26 pies)
MOTOR	Tipo	Motor de Gasolina de 2 Tiempo Enfriado por Aire Forzado
	Modelo	KC 26
	Cilindrada	26 cc
	Modelo de la Bujía	RCJ6Y
	Potencia Máx. de Salida	0.7 kW (0.93 CV)/7500 rpm
	Combustible	Mezcla de Gasolina y Aceite para Motores de 2 Tiempos (50:1)
	Capacidad del Depósito de Combustible	0.6 L
	Método de Arranque	Arrancador de Retroceso
Accesorio Estándar	1 Colador, 2 Acopladores de Manguera, 3 Abrazaderas Circulares de Manguera (φ32), 1 Juego de Herramientas del Motor	
Peso neto	5.5 kg (12.1 lb)	

### ■ Accesorio Estándar



## PRECAUCIÓN

### 1. Aplicación

#### 1. Aplicación

Puesto que esta bomba se utiliza exclusivamente para aplicaciones agrícolas, no le aplique agua fangosa.

\*Problemas que pueden producirse si no lo hace así. Daños del sello mecánico

### 2. Cebado

Puesto que esta bomba es del tipo de cebado automático, llénela completamente de agua por el orificio de cebado antes de ponerla en funcionamiento.

\*Problemas que pueden producirse si no lo hace así.

Imposibilidad de bombeo

Daños del sello mecánico



### 3. Suministro de combustible

Llene de combustible el depósito de combustible. Asegúrese de parar el motor antes de suministrar el combustible. Combustible a utilizarse: Mezcla de aceite y gasolina en una proporción de 50 (gasolina sin plomo):1 (aceite).

Si el aceite mezclado es de baja calidad, se ensuciará excesivamente la bujía de encendido y se acumulará una mayor cantidad de carbonilla en el silenciador y en el cilindro.

Utilice sin falta aceite de motor especialmente hecho para motores de 2 tiempos de marcas fiables que se venden en los establecimientos del ramo.

### 4. Conexión de la manguera de succión

Si, una vez puesta en funcionamiento, no efectúa el cebado después de haber introducido agua por el orificio de cebado, posiblemente se deba a una conexión incorrecta de la manguera de succión. En tales casos, póngala en funcionamiento después de haber verificado la conexión de la manguera.

\*Problemas que pueden producirse si no lo hace así.

Imposibilidad de bombeo

### 5. Drenaje del agua después de la utilización

El agua de dentro del cuerpo de la bomba se congela por debajo de 0°C en invierno, por lo que es posible que se averíe la bomba a tales temperaturas. Después de la utilización y antes del almacenaje, drene el agua por el orificio de drenaje de la parte inferior.

\*Problemas que pueden producirse si no lo hace así.

Ruptura del cuerpo de la bomba

## 6. Almacenaje durante períodos largos

Descargue todo el combustible del depósito y del carburador.

\*Problemas que pueden producirse si no lo hace así.

Imposibilidad de poner en marcha el motor (en lo referente al motor, consulte el manual de instrucciones del motor).

## 7. Evite los golpes fuertes de agua

No pise la manguera de descarga ni opere bruscamente la válvula.

\*Problemas que pueden producirse si no lo hace así.

Ruptura del cuerpo de la bomba.

## COMPROBACIONES DIARIAS Y DE RUTINA

### • COMPROBACIONES DIARIAS

Lleve a cabo sin falta las siguientes comprobaciones diarias antes de poner en funcionamiento la bomba.

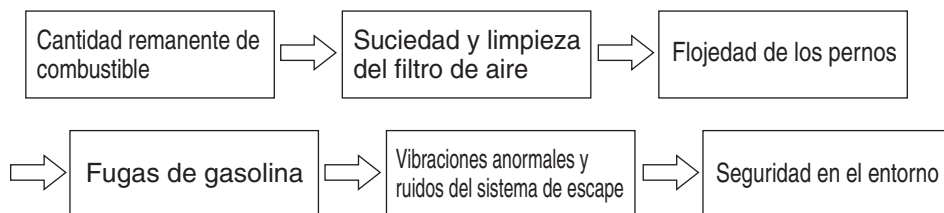

### • COMPROBACIONES DE RUTINA

Lleve a cabo los procedimientos de mantenimiento y las comprobaciones de acuerdo con la lista de comprobación siguiente (cuando el motor se utiliza en condiciones normales) para mantener el motor en buen estado de funcionamiento.

	8 horas (diaria)	50 horas (semanal)	100 horas (mensual)	200 horas
Limpie el motor y compruebe los pernos y las tuercas.	○(diaria)			
Limpie la bujía.		○		
Limpie el filtro de aire.		○		
Limpie y ajuste el huelgo de la bujía.			○	
Limpie el colador de combustible.			○	
Limpie y ajuste el carburador.			○	
Extraiga el cuerpo de la bomba y efectúe la limpieza.				○
Limpie el depósito de combustible.				○
Revisión general del motor.				○

**PRECAUCIÓN:** Reemplace los tubos de goma de los conductos cada dos años. En caso de encontrar alguna fuga de combustible, reemplace enseguida el tubo.

# Preparativos antes de poner la bomba del motor en funcionamiento

## 1. AGUA

- Extraiga el tapón de cebado y agregue agua hasta que el cuerpo de la bomba esté lleno de agua.

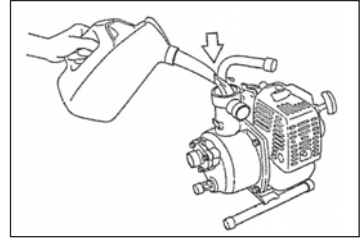

**⚠ PRECAUCIÓN** El funcionamiento en seco sin agua puede causar daños en el sello mecánico.

ES

## 2. INSTALACIÓN DE LA MANGUERA

a. Instale las juntas de la manguera en la bomba.

**⚠ PRECAUCIÓN** Cuando instale las juntas en la bomba, asegúrese de que la empaquetadura esté en su lugar.

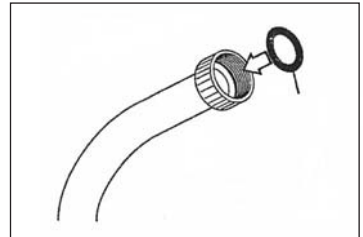

b. Conecte las mangueras a las juntas con la abrazadera circular.

Nota: Si hay alguna fuga de aire, no podrá aspirarse el agua.

- Importante:
- a. Emplee una manguera de succión dura.
  - b. Conecte con seguridad la manguera de succión y fíjela con el acoplador y la abrazadera circular de la manguera.
  - c. Conecte el colador al extremo de la manguera de succión.

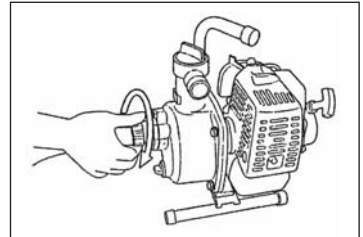

## 3. ABASTECIMIENTO DE COMBUSTIBLE

- Atención:
- a. No abastezca nunca el combustible mientras está fumando ni cerca de fuegos.
  - b. Después del abastecimiento de combustible, asegúrese de que la tapa del depósito quede cerrada con seguridad.
  - c. Antes del abastecimiento de combustible, asegúrese de que el motor esté parado. Espere más de 2 minutos hasta que se enfríe.

Observación: Emplee la mezcla de combustible preparada mezclando gasolina y aceite exclusivo para motores de 2 tiempos en una proporción de 50:1.

# PREPARATIVOS PARA EL ALMACENAJE DE LARGA DURACIÓN

## ●ALMACENAJE DE LARGA DURACIÓN

- Drene el combustible por el grifo de combustible y del carburador.
- Introduzca 5–6 cc de aceite de motor por el orificio de la bujía.
- Tire de la cuerda del arrancador de retroceso hasta que note resistencia.  
(De este modo evitará el enmohecimiento del cilindro.)
- Drene por completo el agua de la bomba.
- Ponga una cubierta sobre el motor para protegerlo contra el polvo y la suciedad.

## PROBLEMAS Y SOLUCIONES

La bomba no gira.

- Oxidación dentro del motor  
(Consultar el manual de instrucciones del motor)
- Se ha quemado el motor  
(Consultar el manual de instrucciones del motor)
- Agarrotamiento de la turbina  
(Desmontar y limpiar)

El volumen de bombeo es pequeño.

- Entrada de aire por el lado de succión  
(Comprobar el tubo del lado de succión)
- Caída de potencia de salida del motor  
(Reparar)
- Rotura del sello mecánico  
(Reemplazar el sello mecánico)
- Alta elevación de succión.  
(Bajar)
- Desgaste, alargamiento o retorcimiento de la manguera  
(Engrosar, acortar o enderezar)
- Fugas de agua por el conducto de agua  
(Detener las fugas)
- Obstrucción de la turbina con materias extrañas  
(Desmontar y limpiar)
- Desgaste de la turbina  
(Reemplazar la turbina)

La bomba no efectúa el cebado automático.

- Succión de aire por el lado de succión  
(Comprobar el tubo del lado de succión)
- Insuficiente agua de cebado dentro del cuerpo de la bomba  
(Cebad completamente)
- Apriete incorrecto del grifo de drenaje  
(Apretar)
- Revoluciones incorrectas del motor  
(Reparar el motor)
- Entrada de aire por el sello mecánico  
(Reemplazar el sello mecánico)



## 4. ARRANQUE

1. Para poner en marcha la bomba, conecte el interruptor del motor.
2. Presione repetidamente el botón de cebado con un dedo hasta que llegue al fondo. (Con la finalidad de bombear el combustible y asegurar una puesta en marcha suave).
3. Mueva la palanca del estrangulador a la posición de cierre completo. (Levante la palanca hacia arriba) Cuando quede combustible y el motor todavía esté caliente, mueva la palanca del estrangulador a la posición de apertura completa. (Baje la palanca).
4. Mueva de nuevo la palanca del acelerador al centro entre la posición de baja velocidad y la posición de alta velocidad.
5. Tome la empuñadura del arrancador de retroceso y tire de la misma con rapidez.
6. Después del arranque, observe el estado del motor y mueva lentamente la palanca del estrangulador a la posición de apertura completa. (Baje la palanca).

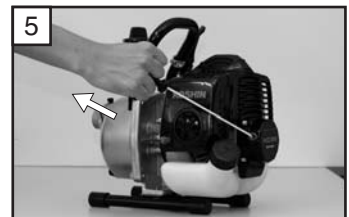
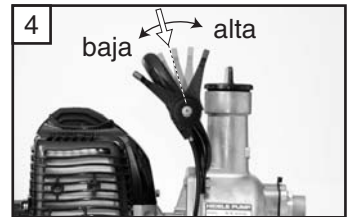
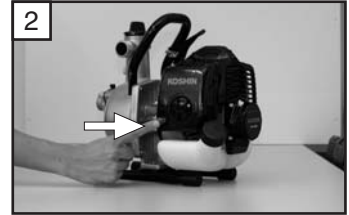

Nota: Cuando se oigan sonidos de explosiones, pero el motor no se pueda poner en marcha, mueva la palanca del estrangulador a la posición de apertura completa y tire de nuevo de la empuñadura del arrancador con rapidez.

La construcción de este motor está diseñada para que el combustible retorne al depósito de combustible cuando se opera la bomba de cebado. Aunque se opere la bomba en poco más de lo normal, el combustible no se bombeará excesivamente, por lo que deberá operarse lo suficiente.

Cuando la operación es insuficiente, pueden producirse problemas de arranque.

# PARADA DEL MOTOR

**1. Mueva la palanca del acelerador a la posición de baja velocidad.**

**2. Para detener la bomba, desconecte el interruptor del motor.**

ES

Nota: No pare el motor súbitamente mientras esté operando a alta velocidad.

- Para asegurar un arranque suave, deberá abastecer combustible antes de que se consuma todo el combustible.
- Antes del almacenaje, drene el combustible del depósito de combustible y del carburador.

Luego, ponga en marcha el motor hasta que se consuma todo el combustible que quedaba en el motor.

Atención:

Durante el verano, cuando se para el motor para que repose, póngalo horizontalmente plano y tenga cuidado para que la empaquetadura interior de la tapa del combustible no quede sumergida dentro del combustible como se muestra en la ilustración de la derecha.

Si el orificio de aire queda sumergido en el combustible, podrían producirse fugas de combustible debido al incremento de la presión interior del depósito de combustible.

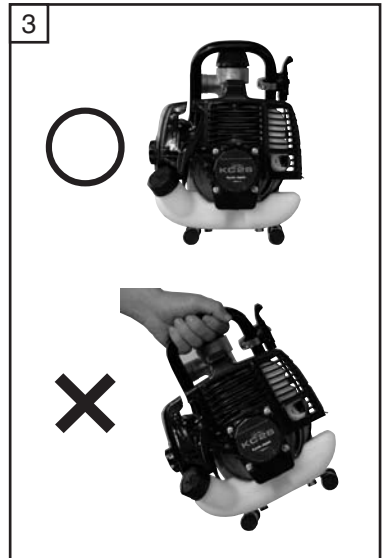

## Operación

- Después de haber puesto en marcha el motor, mueva la palanca del acelerador a la posición de baja velocidad y caliente el motor durante algunos minutos. A medida que se calienta el motor, se obtendrá una aceleración uniforme.



- Puesto que en el momento del arranque no están bien lubricadas todas las partes del motor, no incremente las revoluciones del motor con rapidez.
- Cuando el acelerador está en la posición de abertura completa, las revoluciones del motor son considerablemente altas, lo cual no sólo produce efectos adversos en la vida útil del motor sino que también causa averías del motor.

## Ajuste del carburador

Las revoluciones del motor ya están ajustadas óptimamente antes de la entrega. No ajuste las revoluciones a menos que el motor no funcione bien.

- Emplee el tornillo de ajuste de baja velocidad para ajustar las revoluciones de baja velocidad. Giro hacia la derecha: Se incrementan las revoluciones
- Giro hacia la izquierda: Se reducen las revoluciones

Tornillo de ajuste de baja velocidad

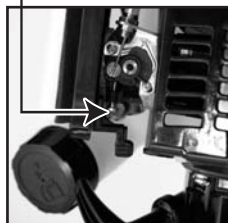

El carburador ya está ajustado óptimamente antes de la entrega.



# MEMO







**OUTLINE DRAWING**  
**DESSIN AU TRAIT**  
**UMRISSZEICHNUNG ZEICHNUNG**  
**FIGURA DI FORMA ESTERNA**  
**FIGURA DE DIMENSION EXTERNA**

(SEV-25L-BAC)

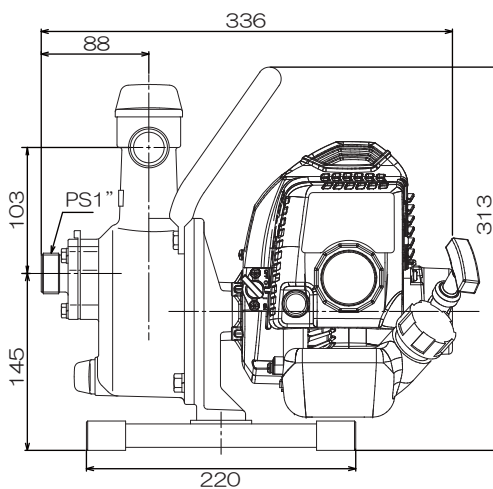
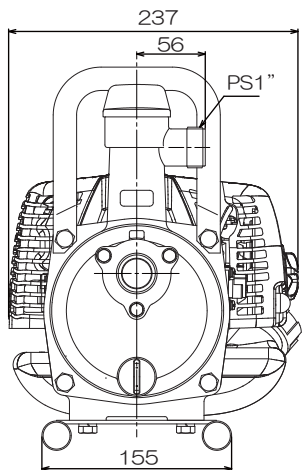

\*Specifications are differs slightly depending on model.