

# 必ず最初に行ってください

## ① バッテリーの接続

バッテリーの消耗をできるだけ少なくするため、工場出荷時はバッテリーのマイナス端子を接続していません。以下の手順でマイナス端子を接続してください。

### ⚠ 注意

**!** 必ずバッテリーを接続してからエンジンを始動する

① メンテナンスカバーを外し、バッテリーケーブルをワイヤーバンドから外す。

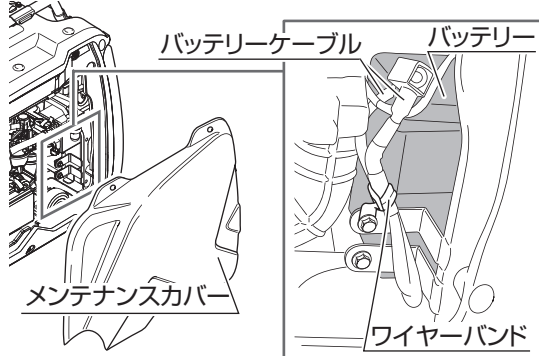

② バッテリーカバーを取り外す

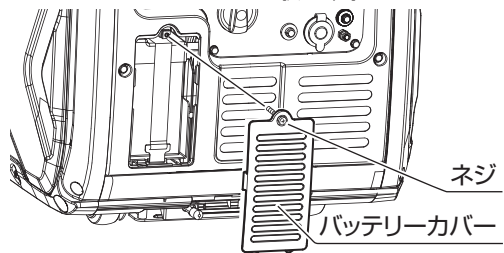

③ ゴムバンド先端のフックを横にスライドし、ベルト固定部から外す

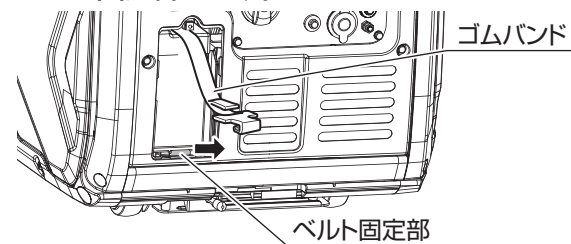

④ 図を参考にマイナスケーブルを接続する。

マイナスケーブル  
(ゴムキャップを一旦外してからゴムカバーの穴を通し、再度ゴムキャップを取り付ける)

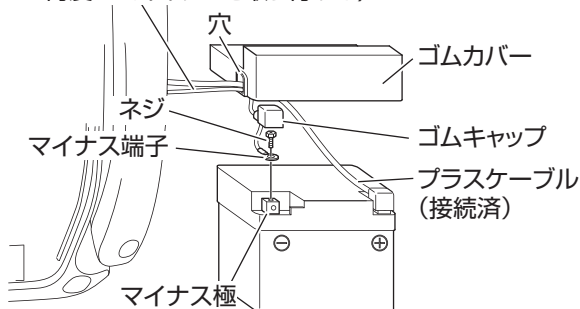

⑤ ゴムカバーが浮かないようケーブルの流れを整え、ゴムカバーをかぶせる。

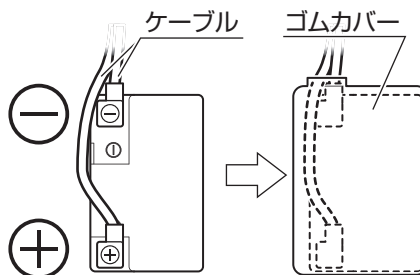

⑥ 元通りに取り付ける

バッテリーケーブルが他の部品に触れないよう、ワイヤーバンドで再度固定してください。

## ② 吊り金具の取り付け

### ⚠ 警告

**!** 吊り金具は正しい位置にしっかりと取り付ける

守らないと吊り金具を使用して吊りあげた際、本機が落下するなどして破損するおそれがあります。

① フレームパイプのへこみ部分と吊り金具の中央を合わせ、付属または市販の工具 (8mm のソケットレンチなど) でネジをしっかりと締め付ける

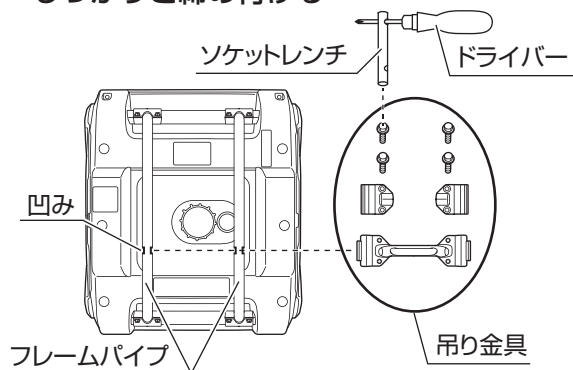

### 完了図

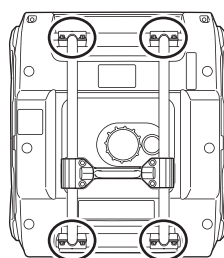

#### 取り扱いのポイント

フレームパイプと吊り金具がどうしても合わせにくい場合は、フレームパイプの取り付けネジを一旦ゆるめてから吊り金具の締め付けを試してください (ゆるめたネジはしっかりと締め直してください)

○ …フレームパイプの取り付けネジ